



中文说明书

UHF TRANSCEIVER

IC-F610

IC-F621

IC-F621-L



Icom Inc.

---

## 重要事项

---

在使用前请认真阅读该说明书。  
请保存好本手册，该说明书包含了关于IC-F621-L的重要的使用说明。

---

## 专门用语

---

	专门用语定义
警告	也许会发生身体伤害，火灾或者触电事故。
警示	警示也许会损害设备
注意	如果忽视，也许会发生身体伤害，火灾或者触电事故。

### ！警告

在通信时，绝不能使对讲机天线距离身体的裸露部位太近，尤其是眼睛和脸部。保证对讲机的麦克风距离嘴5-10厘米，垂直讲话，可以保障通话质量最好。

### ！警告

当使用对讲机的耳机或者其他音频扩展设备时不要把音量调到最大。

### ！警告

绝不能将电池短路。

### ！警告

请使用ICOM生产的充电器和电池等配件。

请勿在不确定发射的情况下按PTT按键。

请不要将对讲机放置到雨、雪、水等环境中。

请勿因为任何原因私自拆装对讲机。因私拆或改动的对讲机引起的问题和后果，将由您自行承担。

请不要将机器放到低于 - 30° C或者高于 60° C的环境中，避免阳光直射。否则机器的性能无法得到保障。

请不要将电台放置在尘土飞扬的环境中使用。

## ■ 前面板

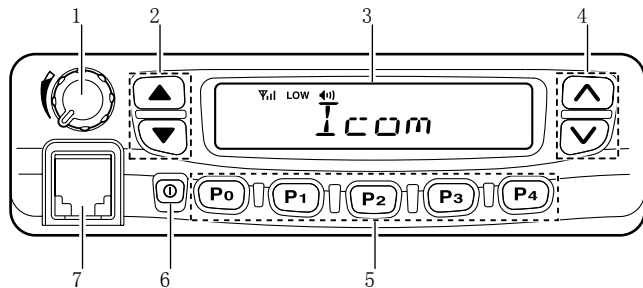

6 开关按键[POWER]  
开启或关闭电台

7 麦克风插口  
连接提供的麦克风手咪使用。

1 音量旋钮

调整输出音量大小

- 最小音量可以预编程设置

2 左侧 UP/DOWN [▲]/[▼] 按键

选择通话组使用

3 功能显示

显示频道等信息

4 右侧UP/DOWN [^]/[v] 按键

➔选择操作系统

➔按 [^]选择最近的发射频

5 编程按键[P0] -[P4]

可自由编程使用的功能

## ■ 显示功能

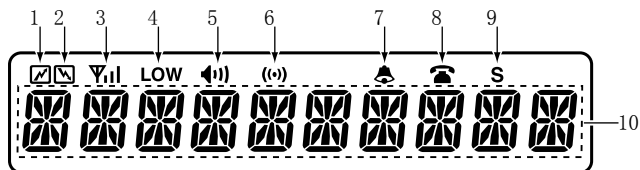

1 发射指示  
发射时出现

2 忙碌指示  
电台有接收信号时指示

3 信号强度指示  
 ➤ 指示接收信号的强弱  
 ➤ 不指示发射功率大小

4 低功率指示  
输出功率高低指示

5 监听指示  
按下监听后指示

6 语音压扩指示  
开启语音压扩功能指示

7 铃音指示  
个呼铃音指示

8 电话指示  
电话频道显示

9 扫描指示  
A扫描时指示

10 屏幕显示  
可以显示预先编程的内容或号码等信息

## ■ 后视板连接与安装

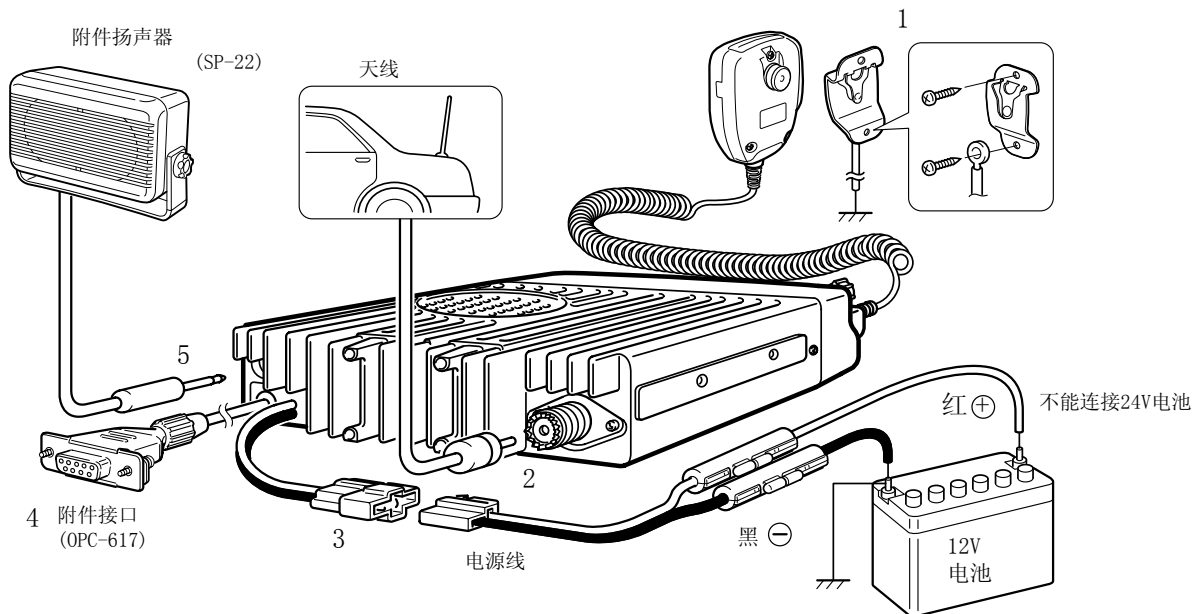

注意：电源线端口  
处理方法

卷曲

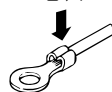

焊接r



- 1 手咪接口  
连接手咪
- 2 天线接口  
连接天线
- 3 电源线  
连接12V电源，请勿连接24V电池使用吗，否则造成电台损坏。
- 4 附件接口 (OPC-617)  
连接外部单元使用
- 5 E外接扬声器接口  
连接4-8  $\Omega$  扬声器

## ■ 随机配件

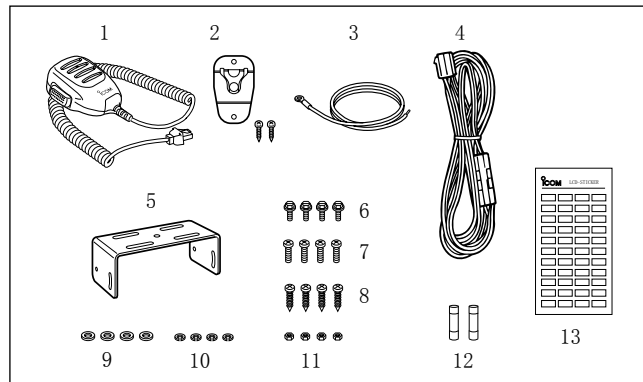

- |           |          |
|-----------|----------|
| 1 手咪      | 8 自攻螺丝   |
| 2 手咪支架    | 9 垫圈     |
| 3 手咪支架接地线 | 10 弹簧垫圈  |
| 4 DC 电源线  | 11 螺母    |
| 5 安装支架    | 12 保险    |
| 6 螺丝      | 13 功能贴纸* |
| 7 平头螺丝    |          |

## 2 连接与安装

### ■ 安装电台

根据需要可以将前面板进行移动，目的使扬声器更好的出声。

#### ⊕ 反向安装前面板

- 1 拧开两侧的螺丝
- 2 将前面板拆卸下来
- 3 根据连接线的方向方向安装前面板。
- 4 方向调整180度进行安装
- 5 重新固定前面板
- 6 拧紧螺丝

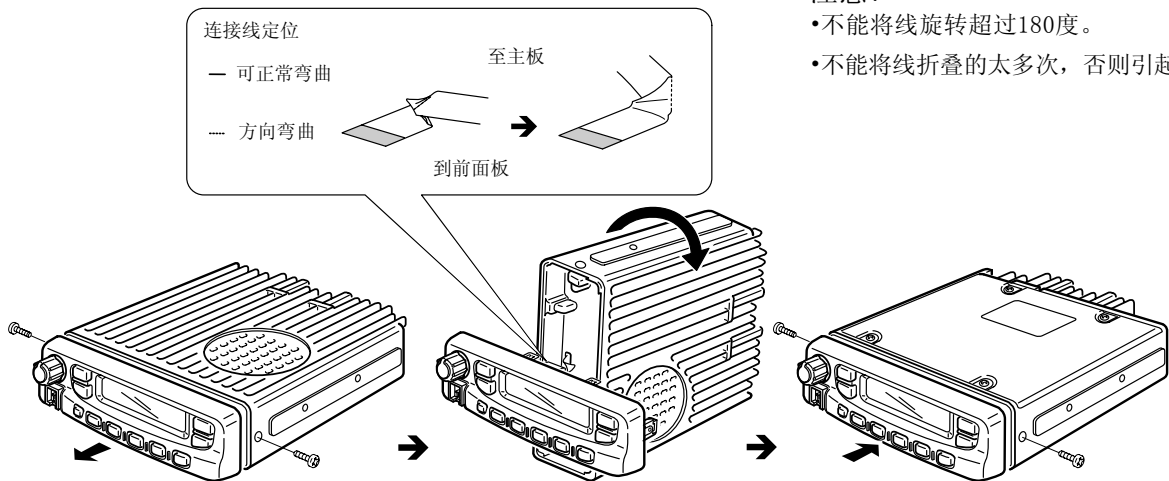

## ◎安装电台

随机提供通用型安装支架，可以顶置安装发射机。

- 4个支架螺丝可承受1.5公斤以上的重量

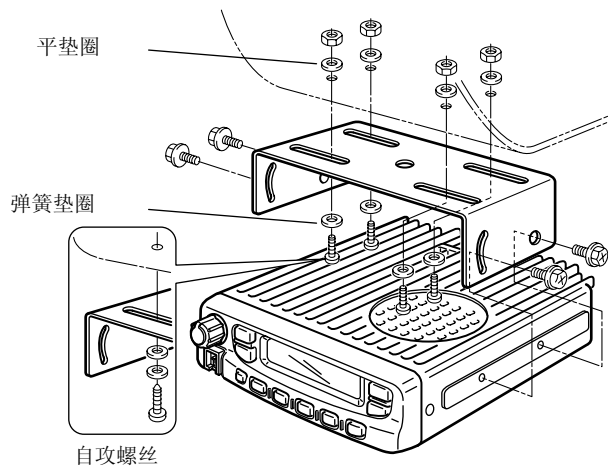



**Count on us!**

A-6243H-1EX-④

Printed in Japan

© 2002–2007 Icom Inc.

Printed on recycled paper with soy ink.

**Icom Inc.**

1-1-32 Kamiminami, Hirano-ku, Osaka 547-0003, Japan